

Rapid gamme 300

La technologie «A cœur ouvert»

Verrouillage de sécurité amélioré

La nouvelle conception du système de verrouillage de sécurité permet d'ouvrir plus vite le broyeur. En vérifiant l'arrêt total du rotor par des capteurs de vitesse avant de permettre l'ouverture de la machine, il apporte également un degré supérieur de sécurité.



Facilité de nettoyage et d'entretien

La remarquable ergonomie de conception de tous nos modèles vous permet d'accéder rapidement aux composants techniques au cœur de la machine pour réduire les temps de nettoyage, d'entretien et de changement de production. Le «visiblement propre» est un autre avantage pour les contrôles de conformité.

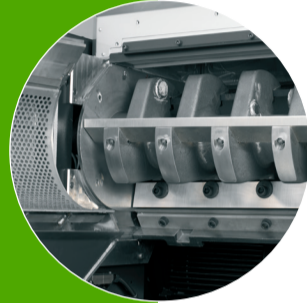

Un broyé de la plus haute qualité

La technique de coupe Rapid par coupe franche en double ciseau avec périmètre de coupe constant donne un granulé homogène avec un taux de poussière minimum, même avec les matières les plus résistantes.



Moins d'énergie consommée

Le principe de la coupe à double ciseau réduit l'effort nécessaire pour couper les déchets plastiques et permet d'utiliser un plus petit moteur qui réduit notablement la consommation d'énergie.



Grille réversible

La possibilité de retourner la grille accroît sa durée de vie et maximise la durabilité.



Ouverture/fermeture assistée

Des vérins pneumatiques à gaz ou un vérin motorisé permettent d'ouvrir et de fermer rapidement la goulotte du broyeur.



Adaptabilité de la goulotte d'alimentation

Un grand choix de gouottes standards permet de s'adapter à l'application et à la méthode d'alimentation. La plupart des gouottes standards sont modulaires et peuvent être reconfigurées sans difficulté en cas de besoin.



Caractéristiques techniques

	300-30	300-45	300-60
Ø rotor (mm)	260		
type	3-aubes, ouvert		
Coteaux rotatifs	3		
Coteaux fixes	2		
Chambre de coupe, Super-T	320x360	470x360	620x360
Tang.	320x285	470x285	620x285
Goulotte d'alimentation	300x260	450x260	600x260
Moteur, standard, (kW)	5.5	7.5	7.5
options	5.5, 7.5, 11, 15		
Poids (kg)	800	900	1000

Équipement

Couteaux pré réglables
Coupe en double ciseau
Capotage de protection rotor arrêté
Avant/base de chambre de coupe pivotable
Transmission haute résistance
Volets à démontage facile
Socle massif sur pieds

Options

Version PowerTech anti-abrasion		
Gouottes d'alim. pour feuille, tubes etc., tapis convoyeur, alim. à rouleaux		
Couteau fixe supplémentaire pour débit élevé, tangentiel		
Ø de grille. Std/opt. (mm)	8	4 / 6 / 10 / 12 / 17 / 25
Volant d'inertie supplémentaire		
Gabarit de réglage des couteaux		
Indicateur de niveau		
Ouverture par vérin électrique		

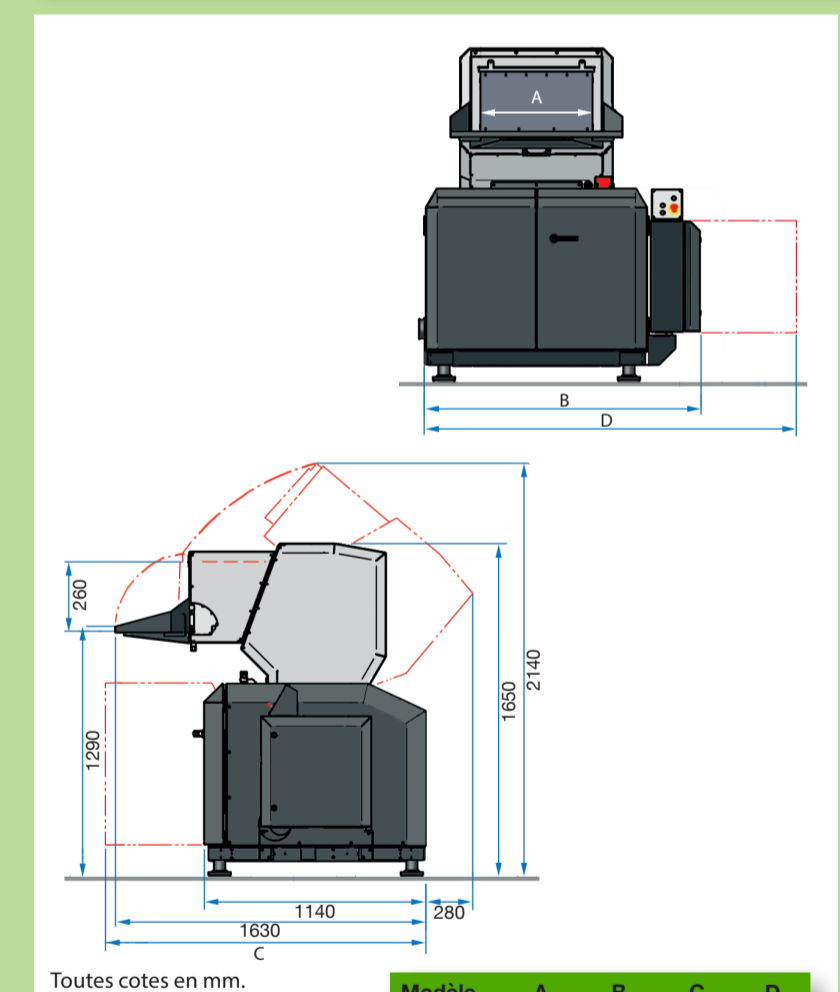

Modèle	A	B	C	D
300-30	300	1150	1360	1760
300-45	450	1300	1510	1910
300-60	600	1450	1660	2060

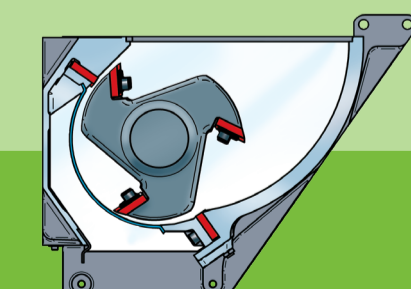

Supertangentiel pour déchets volumineux
La configuration standard comporte deux couteaux fixes. Le broyage des pièces et déchets volumineux est une application courante.

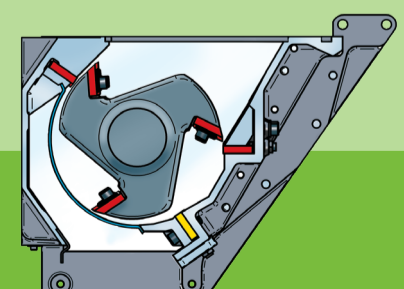

Tangentiel pour pièces à parois épaisses
On utilise généralement deux couteaux fixes (en rouge). On peut ajouter un couteau fixe en option (en jaune) pour accroître le débit.