

# Raptor

## DUO

Solución en un solo paso. Molino totalmente integrado en el chasis del Raptor. Basado en la serie Rapid 400 personalizada. El diseño modular atornillado facilita la sustitución de las piezas de desgaste.

- **Diseño Corazón Abierto.**
- **Menor consumo de energía con acción de corte de doble tijera.**
- **Cuchillas preajustables** para un reafilado óptimo.
- **Triturado de alta calidad.**
- **Criba reversible** para una vida útil más larga.
- **Circulo de Corte Constante (CCC).**



Especificaciones		Molino
Rotor Ø	mm	280
Tipo de Rotor		Garra
Cuchillas rotativas		39
Cuchillas fijas		5
Cámara de corte Ø	mm	1350x1010
Motor (Estándar)	kW	22
Motor (Opcional)	kW	15 / 18,5 / 22 / 30 / 37 / 45
		Triturador
Rotor Ø	mm	350
Tipo de Rotor		5-hojas, abierto
Cuchillas rotativas		10 (5x2)
Cuchillas fijas		6 (3x2)
Cámara de corte Tangencial	mm	1220x360
Motor (Estándar)	kW	22
Motor (Opcional)	kW	15 / 22 / 30

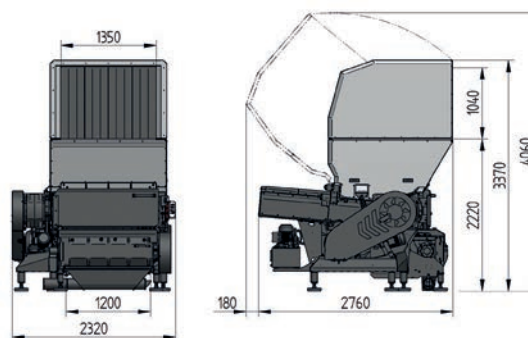

Raptor DUO